

AT9K

Alineador hidráulico para bridas

La AT9K es una herramienta de alineación de bridas hidráulica diseñada para bridas medianas y grandes que se utiliza para corregir:

- **linear misalignment** (when the axis of the two flanges are not aligned).
- **rotational misalignment** (when the axis of the flanges are aligned but the bolt holes are not).

El AT9K puede producir una fuerza de alineación de reacción máxima de 90 kN (9 T) cuando se aplica una presión hidráulica máxima de 10 000 psi (700 bar) a la herramienta.

- Peso de la herramienta: 14,5 kg (32,0 lb)
- No requiere puntos de anclaje externos ni aparejos.
- Se puede utilizar para evitar la desalineación durante el mantenimiento de las juntas de brida.
- Cojinetes clasificados para proporcionar una advertencia de sobrecarga.
- 100 % probados y certificados en cuanto a carga/presión.
- Evita que la junta se pellizque durante el montaje de la unión de la brida.
- **Diseño de alta calidad**, de bajo mantenimiento y alta durabilidad.
- Se suministra con una bomba con capacidad y presión nominales para mayor seguridad.
- **Estuche moldeado robusto** para un fácil transporte y almacenamiento.



Manija ergonómica para un manejo fácil

Punto de anclaje de la correa de trinquete para asegurar la herramienta a la brida

Diámetro del pasador del gancho de 35,2 mm (1,39")
Para adaptarse a una amplia gama de aplicaciones.

Distribuidor Autorizado

torctt

Torc Tool Trader, s.r.l.
www.torctt.com

+54 9 351 807 7436
info@torctt.com

Engineered Energy Equipment

Product Sales | Product Rental | Bespoke Solutions

www.renquip.com

AT9K

Alineador hidráulico para bridas

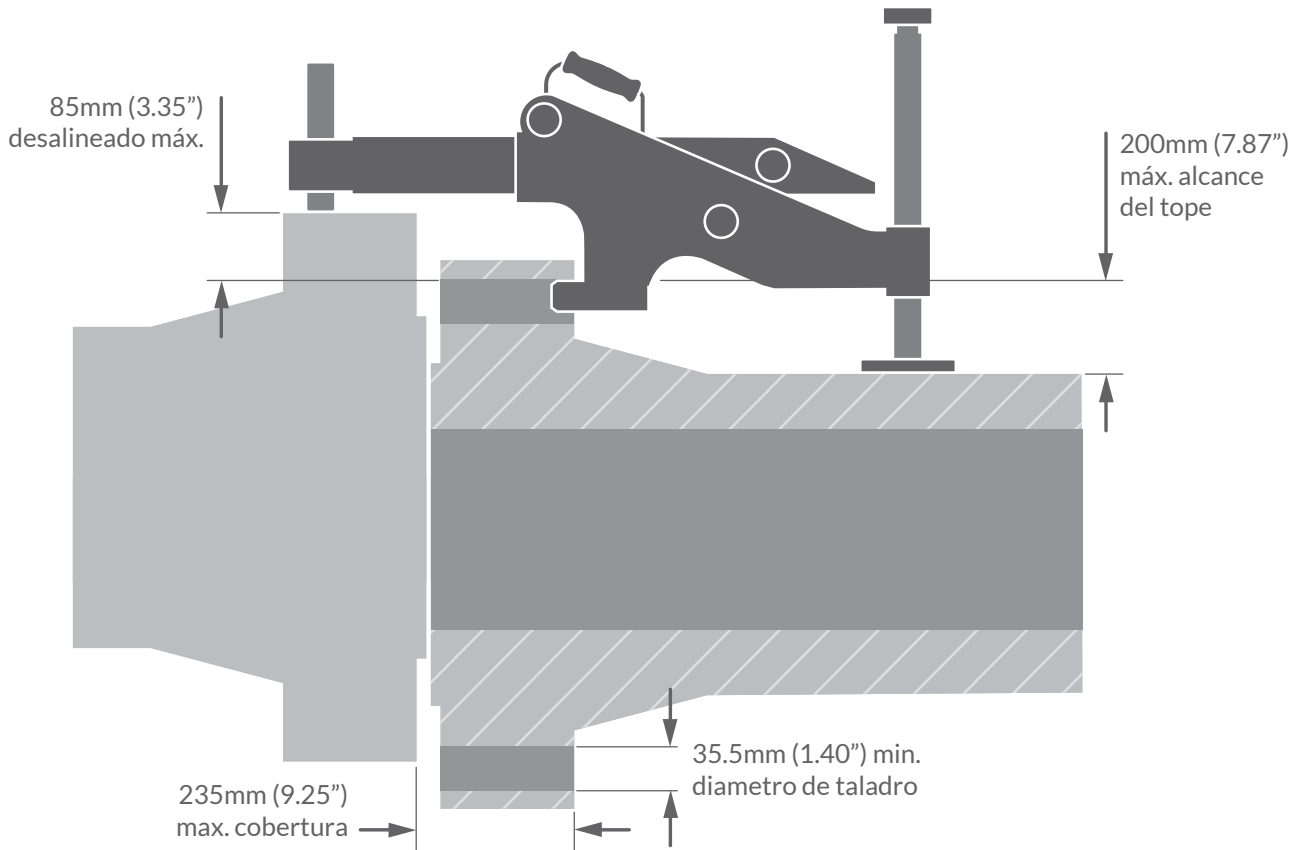

- **Peso del kit:** 26 kg (57,3 lb)
- **Dimensiones del kit:** 920 mm x 510 mm x 210 mm (36,2" x 20,1" x 8,3")
- **Peso de la herramienta:** 14,5 kg (32,0 lb)
- **Dimensiones de la herramienta:** 100 mm x 230 mm x 540 mm (3,9" x 9,1" x 21,3")
- **Código de pedido del producto:** AT9K

El kit contiene

- 1 herramienta AT9
- 1 bomba manual hidráulica sellada de 10 000 psi (700 bar)
- 1 manguera hidráulica de 10 000 psi (700 bar) de 2,1 m de largo
- 1 manómetro hidráulico de 10 000 psi (700 bar)
- 1 trinquete y correa
- 1 manual de instrucciones
- 1 estuche de transporte moldeado resistente



Distribuidor Autorizado

TORCtt

Torc Tool Trader, s.r.l.
www.torcctt.com

+54 9 351 807 7436
info@torcctt.com

Engineered Energy Equipment

Product Sales | Product Rental | Bespoke Solutions

www.renquip.com

Unit 1 Dunnottar House, Howe Moss Drive, Dyce, Aberdeen, AB21 0FN
+44(0) 1224001861 | info@renquip.com